



**Quick Start Manual
and
Safety Instructions**

**Schnellstartanleitung
und
Sicherheitshinweise**



Document No. 1002MD03REV03

Version: 2012-12-04

Reservation: Technical Data is subject to change without notice. Changes, errors and misprints may not be used as a basis for any claim for damages.

i.safe MOBILE GmbH cannot be held responsible for any data or other loss and direct or indirect damages caused by any improper use of this phone.

Vorbehalt: Technische Änderungen behalten wir uns vor. Änderungen, Irrtümer und Druckfehler begründen keinen Anspruch auf Schadensersatz.

Für Datenverluste oder andere Schäden gleich welcher Art, die durch den unsachgemäßen Gebrauch des Mobiltelefons entstanden sind, übernimmt die i.safe MOBILE GmbH keine Haftung.

(c) 2011 i.safe MOBILE GmbH

i.safe MOBILE GmbH
i_PARK TAUBERFRANKEN 14
97922 Lauda-Koenigshofen
Germany

Tel. +49 9343/60148-0
info@isafe-mobile.com
www.isafe-mobile.com

This document contains a quick start guide and the safety instructions necessary for the safe use of the mobile phone **EXECUTIVE 1.0** in explosive atmospheres. The first part details the English instructions, the second part the German translation.

More detailed instructions on the use of the phone can be found at www.isafe-MOBILE.com or directly at i.safe MOBILE GmbH.

Dieses Dokument enthält die notwendigen Sicherheitshinweise für die sichere Verwendung des Mobiltelefons **EXECUTIVE 1.0** in explosionsfähigen Bereichen. Der erste Teil enthält die englischen Anweisungen, der zweite Teil die deutsche Übersetzung.

Detailliertere Informationen erhalten sie unter www.isafe-MOBILE.com oder direkt bei der i.safe MOBILE GmbH.

1	Introduction	5
2	Specifications	5
3	Faults and Damages	6
4	Ex-relevant Safety Regulations	6
5	Further Safety Advises	7
6	Identifying Hardware Components	10
7	Getting Your Device Ready for Use	11
7.1	Installation	11
7.2	Charging the Battery	12
7.3	Performing the Initial Startup	13
8	Operating Basics	13
8.1	Sleeping	13
8.2	Shutting Down	13
8.3	Using the Touchscreen	13
8.4	Making a Call	14
8.5	During a Call	14
8.6	Home Screen	15
8.7	Start Menu	15
8.8	Synchronizing with Your Computer	16
9	Specifications	17
10	Maintenance	17

1 Introduction

This document contains information and safety regulations which are to be observed without fail for safe operation of the mobile phone **EXECUTIVE 1.0** under the described conditions. Non-observance of this information and instructions can have serious consequences and / or may violate regulations.

Please read the manual and these safety instructions before using the phone. In case of contradicting information, the text of these safety instructions shall apply.

In case of any doubts, the German version shall apply.

The current EC conformity certificate, EC declaration of conformity, safety instructions and manual can be found at www.isafe-mobile.com, or requested from i.safe MOBILE GmbH.

2 Specifications

The **EXECUTIVE 1.0** is a mobile phone suitable for use in potentially explosive atmospheres (zone 2) in accordance with directive 94/9/EC (ATEX 95) and directive 99/92/EC (ATEX 137).

Name:	EXECUTIVE 1.0
Ex-marking:	Ⓔ II 3 G Ex ic IIC T4
EC certificate of conformity:	EPS 12 ATEX 1 403 X
Temperature range:	-20°C .. +40°C
Manufactured by:	i.safe MOBILE GmbH i_PARK TAUBERFRANKEN 14 97922 Lauda-Koenigshofen Germany
CE-designation:	CE2004Ⓞ

3 Faults and Damages

If there is any reason to suspect that the safety of the phone has been compromised, it must be withdrawn from use and removed from any ex-hazardous areas immediately.

Measures must be taken to prevent any accidental restarting of the phone.

The safety of the phone may be compromised, if, for example:

- malfunctions occur.
- the housing of the phone or the battery shows damage.
- the phone has been subjected to excessive loads.
- the phone has been stored improperly.
- markings or labels on the phone are illegible.

It is recommended that a phone which shows or which is suspected of faults and damages is returned to the manufacturer for inspection.

4 Ex-relevant Safety Regulations

Use of this phone assumes that the operator observes the conventional safety regulations and has read and understood manual, safety instructions and certificate.

The following safety regulations must also be complied with:

- The housing of the phone must not be opened inside ex-hazardous areas. This also relates to the battery compartment.
- The battery may only be exchanged or charged outside ex-hazardous areas.
- Use only the appropriate battery type BPE01A or BPE01B.
- It is not allowed to carry spare batteries into Ex-hazardous areas.
- The battery may only be charged outside the Ex-hazardous area using the appropriate charger or other equipment approved by i.safe MOBILE GmbH.
- The battery may be charged only at temperatures in between 0°C..40°C.
- The phone must not be exposed to abrasive acids or bases.
- The phone must not be taken into zones 0, 1, 20, 21 or 22.
- Only accessories approved by i.safe MOBILE GmbH may be used.

5 Further Safety Advises

- Do not touch the screen of the mobile phone with sharp objects. Dust particles and nails may scratch the screen. Please maintain the screen clean. Remove dust on the screen with a soft cloth gently, and do not scratch the screen.
- Charge the phone under indoor conditions only.
- Please do not put the battery in high-temperature environments (high temperature will lead to heating of the battery), or else it may result in fire or explosion.
- Do not charge the mobile phone near any flammable or explosive substances in order to avoid fire, explosion or other dangers.
- Do not charge the mobile phone in environments with much dust, humidity, or excessively high or low temperatures (the permitted charging temperature range is 0..40°C).
- Do not use the phone in areas where regulations or legislatives prohibit the use of a mobile phone.
- Do not expose the phone to strong magnetic fields, such as are emitted from induction ovens or micro-waves.
- Do not attempt to open or repair the mobile phone. Improper repair or opening can lead to the destruction of the phone, fire or explosion. Only authorized personnel are allowed to repair the phone.
- Only use batteries charger and accessories approved by i.safe MOBILE GmbH.
- Please do not directly connect the two poles of the battery, to avoid a short-circuit of the battery.
- Power off the phone in hospitals or other places where the use of mobile phones is prohibited. This Mobile phone may affect proper work of medical equipment, such as pacemakers, so always keep a distance of at least 15 cm between the mobile phone and these devices.
- Observe all corresponding laws that are in force in the respective countries regarding the use of mobile phones while operating a vehicle.
- Please power off the mobile phone and disconnect the charging cable before cleaning the phone.
- Do not use any chemical cleaning agents to clean the mobile phone or the charger. Use a damp and anti-static soft cloth for cleaning.



- Do not discard old and abandoned lithium batteries into the trash, send them to designated waste disposal locations or return them to the manufacturer of the phone.
- The user alone is responsible for any and all damages and liabilities caused by malware downloaded when using the network functions of the phone. The manufacturer cannot be held responsible for any of those claims.

Warning: The manufacturer will not assume any liability for damages caused by disregarding any of these advices or by any inappropriate use of the phone.

Introduction

Dear customer, thank you very much for choosing the **EXECUTIVE 1.0** GSM digital mobile phone. This quick start manual gives you access to the basic functions of the phone. For a more detailed explanation of all the functions, please refer to the user manual.

With IP protection, rugged housing and Microsoft Windows Mobile® 6.5 Professional, the **EXECUTIVE 1.0** is the ultimate smartphone for ATEX zone 2 explosion hazardous areas. The phone features GPS, HSDPA, EDGE, Bluetooth and Wi-Fi, 3,2 Mega-pixels camera and support for Micro-cards.

To ensure the IP protection of the phone, please make sure that the seals of the battery cover and all ports are in place correctly.

Please read this Quick start manual before using the phone and follow the tips and advices in order to be able to use the mobile phone for your full satisfaction and safety.

6 Identifying Hardware Components

CAUTION: You need to open the protective covers to access the connectors. When not using a connector, make sure to close the cover completely for water- and dust-proof integrity.



7 Getting Your Device Ready for Use

7.1 Installation

1. Loosen the two screws to remove the battery cover.



CAUTION: Never use a metallic screw driver as a stylus to tap the touch screen.

2. Insert the SIM card and microSD card (optional).



3. Align the connectors and install the battery.



4. Replace the battery cover.

7.2 Charging the Battery

Assemble the power plug and connect the USB cable. Then plug into an electrical outlet.

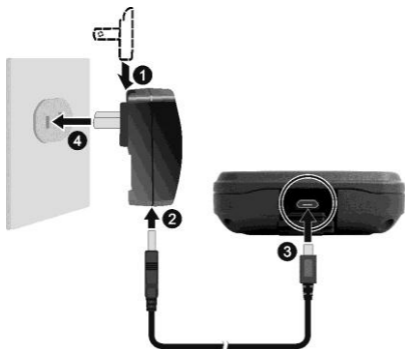

The charge indicator lights up red when charging is in progress. When the battery is fully charged, the red indicator turns into green.

7.3 Performing the Initial Startup

1. Press and hold the power button  until the device vibrates.
2. The device powers up and you will see the message “Tap the screen to set up your Windows® Phone.”
3. Follow the on-screen instructions to complete the setup wizard.
4. After the setup is completed, the Home screen appears. You can now use your device.

8 Operating Basics

8.1 Sleeping

Your device automatically sleeps after a period of inactivity (default 1 minute on battery power). To resume operation, press the power button.

8.2 Shutting Down



To shut down the device, press and hold the power button for at least 3 seconds until the device plays a notification sound and a message appears requesting for confirmation. Tap **Yes** for the device to shut down.

8.3 Using the Touchscreen

Use your finger to navigate and select objects on the screen. You can:

- **Tap** by touching the screen once with your finger to open items and select options.
- **Drag** by holding your finger on the screen and dragging across the screen to select text and images.
- **Tap and hold** by tapping and holding your finger on an item to see a list of actions available for that item.
- **Scroll** or **pan** by brushing up/down/left/right on the touch screen with your finger.

8.4 Making a Call

1. Press the Send button  on your device to open the Phone screen.
2. Tap the numbers on the onscreen keypad.
3. Press the Send button  to make the call.



8.5 During a Call

During a call, you can use the soft keys for various operations.



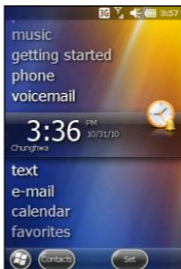

8.6 Home Screen

The Home screen provides shortcuts to frequently-used features. When an item is active, it displays additional information and action(s) you can take.



8.7 Start Menu

You can access any program from the Start menu. To open the Start menu, press the Start button  on your device or tap  at the left-bottom corner of the screen. The Start menu contains all the program icons.

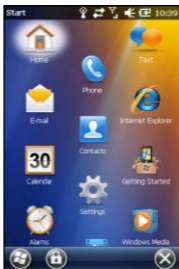

8.8 Synchronizing with Your Computer

If you are using Windows XP or earlier versions of Windows, download and install the latest ActiveSync. If you are using Windows Vista or Windows 7, download and install the latest Windows Mobile Device Center. Visit the Microsoft website to download the program and to obtain operating instructions.

After the software installation, connect your device to your computer with the USB cable.



NOTE: In case your computer does not respond after the cable connection for ActiveSync mode, tap  → Settings → Connections → USB to PC, and then clear “Enable advanced network functionality”. This should resolve the problem.

9 Specifications

Communication-interface: WWAN (HSUPA / HSDPA / UMTS / EDGE / GPRS / GSM)

Dimension: 70 mm X 136 mm X 25 mm

Screen size: 3.2" TFT-LCD, HVGA

Camera: 3.2 MP

Battery Capacity: BPE01A: 1030 mAh; BPE01B: 2060 mAh

Operating Temperature: -20°C..40 C

Memory: supports up to 32GB

10 Maintenance

Thank you for using the **EXECUTIVE 1.0**. If there is a problem with the mobile phone, please contact your vendor or consult the service center. If your mobile phone is in need of repair, you can either contact the service center or your vendor.

The content of this document is presented as it currently exists. The manufacturer does not provide any explicit or tacit guarantee for the accuracy or completeness of the content of this document, including, but not restricted to, the tacit guarantee of market suitability or fitness for a specific purpose unless applicable laws or court decisions make liability mandatory. The manufacturer reserves the right to make changes to this document or to withdraw it any time without prior notice.

TRADEMARKS

Microsoft, Windows, the Windows logo, Windows Media, Outlook and ActiveSync are registered trademarks or trademarks of Microsoft Corporation in the United States and/or other countries. Microsoft products are licensed to OEMs by Microsoft Licensing, Inc., a wholly owned subsidiary of Microsoft Corporation.

All other brand and product names are trademarks or registered trademarks of their respective owners.

1	Einführung	21
2	Spezifikationen	21
3	Fehler und unzulässige Belastungen	22
4	Ex-relevante Sicherheitsvorschriften	22
5	Weitere Sicherheitshinweise	23
6	Komponentenbeschreibung	26
7	Erste Schritte zur Benutzung	27
7.1	Installation	27
7.2	Aufladen des Akkus	28
7.3	Erstmaliges Starten	29
8	Grundsätzliche Bedienung	29
8.1	Suspend-Modus	29
8.2	Ausschalten	29
8.3	Bedienung des Touchscreens	29
8.4	Einen Anruf tätigen	30
8.5	Während eines Gespräches	30
8.6	Homescreen	31
8.7	Startmenü	31
8.8	Synchronisieren mit Ihrem Computer	31
9	Spezifikationen	33
10	Wartungshinweis	33

1 Einführung

Dieses Dokument enthält Informationen und Sicherheitsvorschriften die für einen sicheren Betrieb des Mobiltelefons **EXECUTIVE 1.0** unter den beschriebenen Bedingungen unbedingt zu berücksichtigen sind.

Nichtbeachtung dieser Informationen und Anweisungen kann gefährliche Folgen haben oder gegen Vorschriften verstoßen.

Lesen Sie die Bedienungsanleitung und diese Sicherheitshinweise bevor Sie das Telefon benutzen!

Im Falle widersprüchlicher Informationen gelten die Anweisungen in diesen Sicherheitshinweisen.

Die gültige EG-Konformitätsaussage, EG-Konformitätserklärung, Sicherheitshinweise und Bedienungsanleitung können unter www.isafe-mobile.com heruntergeladen oder bei der i.safe MOBILE GmbH angefordert werden.

2 Spezifikationen

Das Mobiltelefon **EXECUTIVE 1.0** ist nach Richtlinie 94/9/EG (ATEX 95) für den industriellen Einsatz in explosionsgefährdeten Bereichen (Zone 2) nach Richtlinie 99/92/EG (ATEX 137) geeignet.

Name:	EXECUTIVE 1.0
Ex-Kennzeichnung:	Ⓔ II 3 G Ex ic IIC T4
EG Konformitätsaussage:	EPS 12 ATEX 1 403 X
Temperaturbereich:	-20°C .. +40°C
Hersteller:	i.safe MOBILE GmbH i_PARK TAUBERFRANKEN 14 97922 Lauda-Koenigshofen Germany
CE-Kennzeichnung:	CE2004Ⓞ

3 Fehler und unzulässige Belastungen

Sobald zu befürchten ist, dass die Sicherheit des Gerätes beeinträchtigt wurde, muss das Gerät außer Betrieb genommen und sofort aus explosionsgefährdeten Bereichen entfernt werden.

Die unbeabsichtigte Wiederinbetriebnahme muss verhindert werden.

Die Gerätesicherheit kann gefährdet sein, wenn z.B.:

- Fehlfunktionen auftreten.
- am Gehäuse des Telefons oder der Batterie Beschädigungen erkennbar sind.
- das Telefon übermäßigen Belastungen ausgesetzt wurde.
- das Telefon unsachgemäß gelagert wurde.
- das Telefon Transportschäden erlitten hat.
- Beschriftungen auf dem Telefon nicht mehr lesbar sind.

Wir empfehlen ein Telefon, welches Fehler zeigt oder bei dem Fehler vermutet werden, zu einer Überprüfung an den Hersteller zu schicken.

4 Ex-relevante Sicherheitsvorschriften

Die Benutzung des Geräts setzt beim Anwender die Beachtung der üblichen Sicherheitsvorschriften und das Lesen der Bedienungsanleitung, der Sicherheitshinweise und des Zertifikates voraus, um Fehlbedienungen am Gerät auszuschließen.

Folgende Sicherheitsvorschriften müssen zusätzlich beachtet werden:

- Das Gehäuse des Telefons darf innerhalb explosionsgefährdeter Bereiche nicht geöffnet werden.
- Das Akku-Modul darf nur außerhalb explosionsgefährdeter Bereiche gewechselt oder geladen werden.
- Es darf nur der zugehörige Akku vom Typ BPE01A oder BPE01B verwendet werden.
- Das Mitführen von zusätzlichen Akkus ist in explosionsgefährdeten Bereichen nicht zulässig.
- Der Akku darf nur außerhalb des Ex-Bereiches mit dem zugehörigen Ladegerät oder anderem von i.safe MOBILE freigegebenem Zubehör geladen werden.

- Der Akku darf nur bei Umgebungstemperaturen zwischen 0°C..40°C geladen werden.
- Das Gerät darf keinen aggressiven Säuren oder Basen ausgesetzt werden.
- Das Telefon darf nicht in die Zonen 0, 1 20, 21 oder 22 eingebracht werden.
- Nur von i.safe MOBILE GmbH freigegebenes Zubehör darf verwendet werden.

5 Weitere Sicherheitshinweise

- Berühren Sie das Display nicht mit scharfkantigen Gegenständen. Staub und Schmutz oder Ihre Fingernägel können die Displayscheibe zerkratzen. Bitte halten Sie die Displayscheibe sauber, indem Sie diese regelmäßig mit einem weichen Stofftuch reinigen.
- Laden Sie das Gerät in trockenen Räumen und nicht unter Outdoor Bedingungen.
- Setzen Sie den Akku nicht zu hohen Temperaturen aus, (hohe Temperaturen führen zur Überhitzung des Akkus) dies kann zu Feuer oder im schlimmsten Fall zu einer Explosion führen.
- Laden Sie das Telefon nicht in der Nähe von brennbaren oder explosiven Substanzen.
- Laden Sie den Akku nicht in feuchter, staubiger oder zu warmer oder zu kalter Umgebung. (Der zulässige Temperaturbereich für das Laden des Akkus beträgt 0..40°C).
- Benutzen Sie das Mobiltelefon nicht an Orten, wo das Benutzen von Mobiltelefonen verboten ist.
- Setzen Sie das Gerät, den Akku oder das Ladegerät nicht starken elektrischen Magnetfeldern aus, wie sie z. B. von Induktionsherden oder Mikrowellenöfen ausgehen.
- Öffnen Sie das Mobiltelefon nicht selbst und führen Sie auch keine Reparaturen selbst durch. Unsachgemäße Reparaturen können zur Zerstörung des Geräts, zu Feuer oder zu einer Explosion führen. Das Gerät darf nur von autorisierten Fachleuten repariert werden.
- Verwenden Sie nur von i.safe MOBILE zugelassene Originalakkus, Ladegeräte oder Zubehör.
- Schließen Sie den Akku niemals kurz, indem sie eine Verbindung der beiden Pole herstellen.

- Schalten Sie das Mobiltelefon in Kliniken oder anderen medizinischen Einrichtungen aus. Dieses Mobiltelefon kann die Funktion von medizinischen Geräten wie Herzschrittmachern oder Hörhilfen beeinflussen. Halten Sie daher immer einen Sicherheitsabstand von mindestens 15 cm zwischen Mobiltelefon und dem Herzschrittmacher.
- Achten Sie bei der Verwendung des Mobiltelefons während der Steuerung eines Kraftfahrzeuges auf die entsprechenden Landesgesetze.
- Schalten Sie das Mobiltelefon aus und entfernen Sie das Ladekabel, bevor Sie das Telefon reinigen.
- Benutzen Sie keine chemischen Mittel zum Reinigen des Telefons oder des Ladegeräts. Reinigen Sie die Geräte mit einem weichen, angefeuchteten antistatischen Stofftuch.
- Akkus gehören NICHT in den Hausmüll. Als Verbraucher sind Sie dazu verpflichtet alte Akkus zur fachgerechten Entsorgung zurückzugeben.
- Für Schäden durch Computerviren, die beim Gebrauch der Internetfunktionen heruntergeladen werden, ist der Benutzer selbst verantwortlich. Ein Regressanspruch gegenüber dem Hersteller besteht nicht.

Warnung: Der Hersteller übernimmt keine Haftung für Schäden, die durch Nichtbeachtung dieser Hinweise oder unsachgemäßen Gebrauch des Mobiltelefons entstehen.

Einführung

Sehr geehrter Kunde, wir danken Ihnen für den Kauf des **EXECUTIVE 1.0** GSM Mobiltelefons.

Diese Schnellstartanleitung verschafft Ihnen einen Überblick in die Grundfunktionen des Telefons. Für eine detaillierte Erklärung aller Funktionen verwenden Sie bitte die Bedienungsanleitung.

Mit hohem IP-Schutz, robustem Gehäuse und Microsoft Windows Mobile® 6.5 Professional ist das **EXECUTIVE 1.0** das ultimative Smartphone für den Einsatz in explosionsgefährdeten Bereichen der Zone 2.

Neben der GPS-Funktion besitzt das Gerät HSDPA, EDGE, Bluetooth und Wi-Fi, eine 3,2 Megapixel Kamera und Unterstützung für MicroSD-Karten.

Um den hohen IP-Schutz des Telefons sicherzustellen, achten Sie bitte darauf, dass die Batterieabdeckung und alle anderen Abdeckungen sicher und fest installiert sind.

Bitte lesen Sie dieses Quick Start Manual vor Gebrauch aufmerksam durch und befolgen Sie die darin aufgeführten Hinweise und Tipps, damit Sie Ihr neues explosionsgeschütztes Mobiltelefon jederzeit zu Ihrer vollsten Zufriedenheit nutzen können.

6 Komponentenbeschreibung

ACHTUNG: Zum Zugriff auf die Anschlüsse müssen Sie die Schutzabdeckungen öffnen. Wenn Sie einen Anschluss nicht nutzen, sollten Sie die Abdeckung zur Gewährleistung der Wasser- und Staubbichtigkeit unbedingt schließen.



7 Erste Schritte zur Benutzung

7.1 Installation

1. Lösen Sie die beiden Schrauben, um die Batteriefachabdeckung zu entfernen.



ACHTUNG: Verwenden Sie niemals einen Schraubenzieher aus Metall als Eingabestift zum Antippen des Touchscreens.

2. Legen Sie die SIM-Karte und die MicroSD-Karte (optional) ein.



3. Richten Sie die Batterie an den Kontakten aus und legen Sie den Akku ein.



4. Bringen Sie die Batteriefachabdeckung wieder an.

7.2 Aufladen des Akkus

Bauen Sie den Stromstecker zusammen und schließen Sie das USB-Kabel an. Verbinden Sie ihn anschließend mit einer Steckdose.

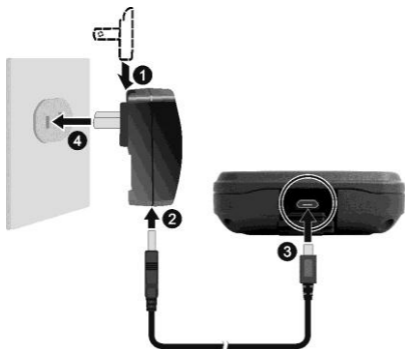

Die Ladeanzeige leuchtet während des Ladevorgangs rot. Wenn der Akku vollständig geladen ist, wechselt die rote Anzeige auf grün.

7.3 Erstmaliges Starten

1. Drücken Sie etwas länger auf die Ein/Ausschalttaste  bis das Gerät vibriert.
2. Das Gerät wird starten und die Meldung "Tap the screen to set up your Windows® Phone." (Tippen Sie auf den Touchscreen, um Ihr Windows® Phone einzurichten.) anzeigen.
3. Stellen Sie den Setup-Assistenten anhand der Anweisungen auf dem Bildschirm fertig.
4. Nach erfolgreichem Setup erscheint der Bildschirm Heute. Sie können Ihr Gerät jetzt bedienen.

8 Grundsätzliche Bedienung

8.1 Suspend-Modus

Ihr Gerät aktiviert nach einer bestimmten Inaktivitätszeit (in der Standardeinstellung 1 Minute im Batteriebetrieb) automatisch den Suspend-Modus. Um den Betrieb wieder aufzunehmen, drücken Sie den Ein/Ausschalter.

8.2 Ausschalten



Um das Gerät auszuschalten, drücken Sie mindestens 3 Sekunden lang auf die Ein/Ausschalttaste, bis das Gerät einen Signalton ausgibt und eine Bestätigungsmeldung erscheint. Tippen Sie auf **Yes (Ja)**, um das Gerät auszuschalten.

8.3 Bedienung des Touchscreens

Benutzen Sie Ihren Finger zum Navigieren und Auswählen von Objekten auf dem Bildschirm. Sie können:

- Tippen, indem Sie einmal mit Ihrem Finger auf den Bildschirm tippen, um Elemente zu öffnen und Optionen auszuwählen.
- Ziehen, indem Sie Ihren Finger auf den Bildschirm legen und über den Bildschirm ziehen, um Text und Bilder auszuwählen.
- Tippen und halten, indem Sie ein Element antippen und mit Ihrem Finger halten, um eine Liste verfügbarer Aktionen für dieses Element anzuzeigen.
- Scrollen oder Schwenken, indem Sie mit Ihrem Finger auf dem Touchscreen nach oben/unten/links/rechts streichen.

8.4 Einen Anruf tätigen

4. Drücken Sie auf die Senden Taste  an ihrem Gerät zum Öffnen des Telefonmenüs.
5. Geben Sie die Nummer über das Bildschirmtastensfeld ein.
6. Drücken Sie auf die Senden Taste , um den Anruf zu tätigen.



8.5 Während eines Gesprächs

Während eines Gesprächs können Sie die Bildschirmtasten für verschiedene Funktionen benutzen.



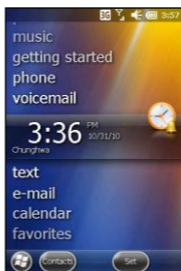

8.6 Homescreen

Auf dem Homescreen finden Sie Verknüpfungen zu häufig verwendeten Funktionen. Wenn ein Element ausgewählt ist, werden weitere Informationen und ausführbare Aktion(en) angezeigt.



8.7 Startmenü

Über das Startmenü können Sie auf jedes Programm zugreifen. Um das Startmenü zu öffnen, drücken Sie auf die Start Taste  an Ihrem Gerät oder auf  in der linken unteren Ecke des Bildschirms. Das Startmenü enthält alle Programmsymbole.

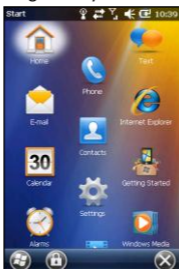

8.8 Synchronisieren mit Ihrem Computer

Verwenden Sie Windows XP, müssen Sie ActiveSync herunterladen und installieren. Verwenden Sie Windows Vista / Windows 7, müssen Sie das Windows Mobile Gerätecenter herunterladen und installieren.

Besuchen Sie die Microsoft-Website, um dieses Programm herunterzuladen und die Bedienungsanleitung dafür zu erhalten.

Nach Installation der Software können Sie Ihr Gerät über das USB-Kabel mit dem Computer verbinden.



ACHTUNG: Falls Ihr Computer auf den Anschluss des Kabels für den ActiveSync Modus nicht reagiert, tippen Sie auf

 Einstellungen → Verbindungen → USB zu PC und wählen Sie „Erweiterte Netzwerkfunktionen aktivieren“ ab. Dies sollte das Problem beseitigen.

9 Spezifikationen

Kommunikations-Interface: WWAN (HSUPA / HSDPA / UMTS / EDGE / GPRS / GSM)

Abmessungen: 70 mm X 136 mm X 25 mm

Bildschirm: 3.2" TFT-LCD, HVGA

Kamera: 3.2 MP

Kapazität Akku: BPE01A: 1030 mAh; BPE01B: 2060 mAh

Zulässige Umgebungstemperatur: -20°C..40 C

Speicherkapazität: bis zu 32GB

10 Wartungshinweis

Vielen Dank für den Gebrauch des **EXECUTIVE 1.0**. Sollten Sie ein Problem mit Ihrem Mobiltelefon haben, wenden Sie sich bitte an den Verkäufer oder das Service Center. Bedarf Ihr Mobiltelefon einer Reparatur, wenden Sie sich bitte an das Service Center oder Ihren Verkäufer.

Eingetragene Marken

Microsoft, Windows, das Windows Logo, Windows Media, Outlook und ActiveSync sind eingetragene Marken der Microsoft Corporation in den USA und/oder anderen Ländern. Microsoftprodukte sind lizenziert an OEM von der Microsoft Licensing, Inc., einer Tochtergesellschaft der Microsoft Corporation.

Alle anderen Marken- und Produktnamen sind eingetragene Marken ihrer Eigentümer.



Der Inhalt dieses Dokuments wird so präsentiert, wie er aktuell vorliegt. Der Hersteller übernimmt weder ausdrücklich noch stillschweigend irgendeine Gewährleistung für die Richtigkeit oder Vollständigkeit des Inhalts dieses Dokuments, einschließlich, aber nicht beschränkt, auf die stillschweigende Garantie der Markttauglichkeit und der Eignung für einen bestimmten Zweck, es sei denn, anwendbare Gesetze oder Rechtsprechungen schreiben zwingend eine Haftung vor. Der Hersteller behält sich das Recht vor, jederzeit ohne vorherige Ankündigung Änderungen an diesem Dokument vorzunehmen oder das Dokument zurückzuziehen.